



KM500B
KM2000B



MÓDULOS DE GRAN CAPACIDAD DE PERSONALIZACIÓN DE TARJETAS PARA KIOSKOS

Gracias a las impresoras KM500B y KM2000B, los kioskos disfrutan de una gran autonomía, ofreciendo un servicio y disponibilidad por continuo. Los módulos de personalización de tarjetas se diseñan por encargo para adaptarse perfectamente a sus necesidades.

AUTONOMÍA Y FLEXIBILIDAD

- Las impresoras KM500B y KM2000B se destacan por la capacidad de sus cargadores (500 y 2000 tarjetas, respectivamente). Su uso garantiza también una gran autonomía del terminal, al evitar las intervenciones frecuentes de recarga de las tarjetas y las cintas.
- El módulo KM2000B puede gestionar hasta cuatro diseños de tarjetas previamente impresas, según sus necesidades.

CONFIGURACIÓN A LA CARTA

- Las impresoras KM500B y KM2000B son completamente modulares. Son capaces de imprimir tarjetas a una cara o a doble cara, están equipadas de serie con un codificador de banda magnética y pueden integrar codificadores de chip con y sin contacto.
- Configure fácilmente la gestión de las tarjetas: se expiden a través de una ranura de salida, y se cargan y expulsan por la cara frontal o la posterior.

FACILIDAD DE USO

- Para limitar y facilitar las tareas de mantenimiento, los módulos KM500B y KM2000B envían notificaciones a distancia sobre el estado de la impresora y los consumibles, como el nivel de las tarjetas y de la cinta.
- Gracias a Evolis Premium SDK, puede integrar las impresoras KM500B y KM2000B en sus propias aplicaciones y controlarlas desde una red local o en la nube.

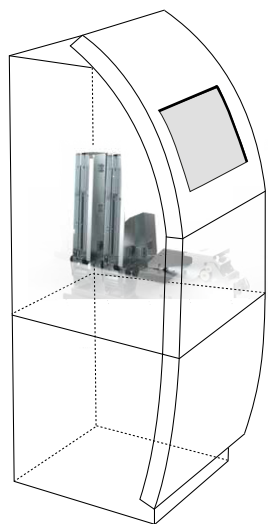

Cuatro cargadores para cargar hasta cuatro diseños de tarjetas

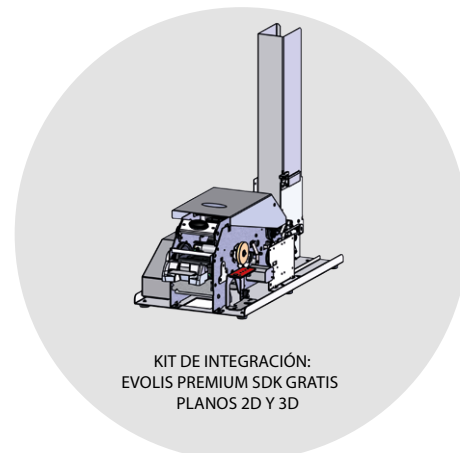
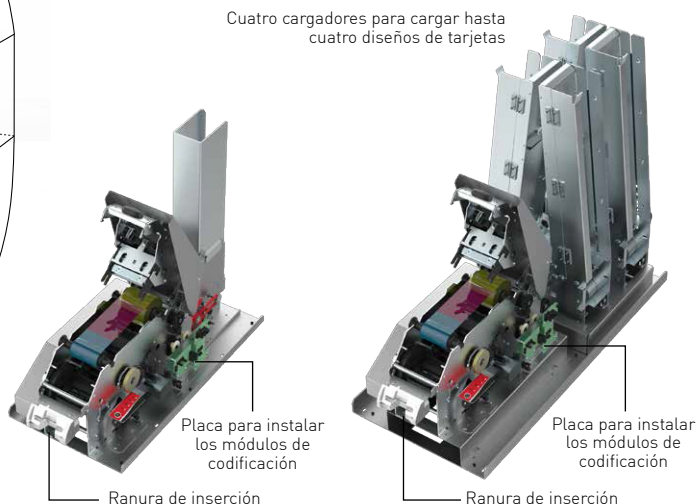

KIT DE INTEGRACIÓN:
EVOLIS PREMIUM SDK GRATIS
PLANOS 2D Y 3D

CARACTERÍSTICAS PRINCIPALES / Especificaciones técnicas completas en www.evolis.com

CARACTERÍSTICAS GENERALES

- Sublimación del color directamente sobre la tarjeta / Transferencia térmica de resina
- Impresión a doble cara, de borde a borde
- Banda magnética de codificación ISO 7811 HiCo/LoCo
- Estación de contacto para tarjeta de chip
- Resolución estándar 300 x 300 dpi
- 16 MB de memoria (RAM)

VELOCIDAD DE IMPRESIÓN

- A una sola cara:
 - Color (YMCKO): 26 s por tarjeta
 - Monocroma: 9 s por tarjeta
- A doble cara: Color (YMCKO-K): 38,5 s por tarjeta

PUERTOS / CONECTIVIDAD

- USB (1.0, 1.1, 2.0, 3.0)
- Ethernet TCP-IP 10BaseT, 100BaseT (Traffic Led)
- Opción por encargo: puerto de serie

CARGA Y EXPEDICIÓN DE TARJETAS

- KM500B: Un cargador de 500 tarjetas
- KM2000B: Cuatro cargadores de 500 tarjetas
- Inserción y retorno manuales con la ranura de inserción
- Ranura de rechazo para las tarjetas defectuosas
- Capacidad de retirar las tarjetas no recuperadas

CARACTERÍSTICAS DE LAS TARJETAS

- Grosor de las tarjetas: 0,76 mm (30 mil)
- Tipo de tarjetas: tarjetas de PVC, tarjetas de compuesto de PVC, tarjetas PET, tarjetas ABS ¹, barnices especiales ¹
- Formato de las tarjetas: ISO CR80 - ISO 7810 (53,98 mm x 85,60 mm)

PANTALLA

- Indicadores LED
- Notificaciones gráficas de la impresora: alertas de limpieza, alerta del cargador de tarjetas y la cinta vacíos o casi vacíos

MÓDULOS ADICIONALES DE CODIFICACIÓN

- Módulos disponibles:
 - Codificador de tarjeta de chip con contacto: PC/SC, EMV 2000-1
 - Codificador de tarjeta de chip sin contacto: ISO 14443A, B, ISO15693, MIFARE, DESFire, HID iCLASS
 - Otros codificadores específicos por encargo
- Conexión USB interna o IP
- Opciones combinables entre sí

CINTAS EVOLIS HIGH TRUST ²

Para maximizar la calidad y la duración de utilización de las tarjetas impresas, la vida útil del cabezal de impresión y el rendimiento global de la impresora, utilice cintas Evolis High Trust ².

- Capacidad de las cintas:
 - YMCKO: 500 impresiones/rodillo
 - YMCKO-K: 500 impresiones/rodillo
 - ½ YMCKO: 400 impresiones/rodillo
 - KO: 500 impresiones/rodillo
 - Cinta monocroma negra: 3000 impresiones/rodillo ¹
 - Otras cintas monocromas: 1000 impresiones/rodillo ¹
 - BlackFlex (para ABS y barnices especiales): 1000 impresiones/rodillo
- Economizador de cinta integrado para la impresión monocroma

SOFTWARE

- Compatible con Windows ³ (32/64 bits): XP SP3, Vista, W7, W8, W10
- Mac OS X v10.6 y superiores por encargo
- Linux disponible por encargo
- Evolis Premium Suite ⁴:
 - Controlador de impresión
 - Evolis Print Center para la administración y la configuración de su impresora
 - Evolis Printer Manager para la notificación gráfica ²
 - Asistencia en línea todos los días, las 24 h
- Evolis Premium SDK gratuito para la vigilancia a distancia de la impresora, al mismo tiempo que facilita y acelera la integración en los sistemas informáticos

SEGURIDAD

- Encriptación de los datos por codificación magnética

ENTORNO DE USO

- Temperatura y humedad estándar para el funcionamiento:
 - 15° / 30° C (59° / 86° F)
 - de 20 % a 65 % sin condensación
- Temperatura y humedad para el funcionamiento mín./máx. ³:
 - 0° / 40° C (32° / 104° F)
 - de 20 % a 65 % sin condensación
- Temperatura mín./máx. de almacenamiento:
 - -5° / +70° C (23° / 158° F)
- Humedad de almacenamiento: de 20 % a 70 % sin condensación
- Ventilación en funcionamiento: aire libre

CERTIFICACIONES Y DECLARACIÓN DE CONFORMIDAD

- CE, FCC, ICES, VCCI, CCC
- RoHS

DIMENSIONES Y PESO

- Dimensiones (altura x longitud x anchura):
 - KM500B: 492 x 250 x 529 mm
 - Con soporte de goma: A: 500 mm
 - KM2000B: 571 x 300 x 710 mm
 - Con soporte de goma: A: 579 mm
- Weight: - KM500B: 11.5 kg
- KM2000B: 26.5 kg

CONDICIONES DE GARANTÍA ⁴

- 2 años de garantía (impresora y cabezal de impresión)
- Extensión de garantía disponible opcionalmente

¹ Con condiciones particulares / ² Requiere el perfil de cliente .net 4.0
³ Con condiciones particulares y cualificación de proyecto
⁴ Garantía sujeta al estricto cumplimiento de las condiciones específicas de uso, así como al empleo de cintas Evolis High Trust ²



ARGENTINA

TANGOID SRL

Méjico 4809, Villa Martelli, Buenos Aires, Argentina - (CP1603)

T +54 (11) 6091-3333

M info@tangoid.com.ar

W www.tangoid.com.ar